

Série 8, Four compact avec fonction micro-ondes, 60 x 45 cm, Noir CMG778NB1

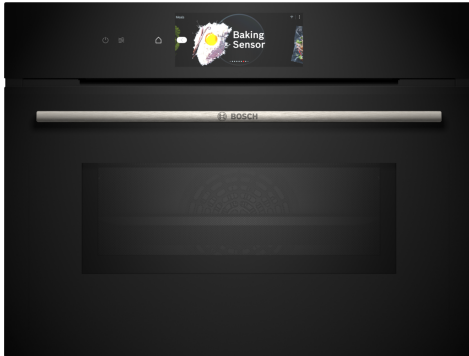

Accessoires intégrés

1 x tôle de cuisson émaillée, 1 x grille, 1 x lèchefrite pour pyrolyse

Accessoires en option

HEZ327000 PIERRE A PAIN, HEZ531010 :, HEZ532010 :, HEZ617000 PLAT A PIZZA, HEZ629070 LECHEFRITE PERFOREE POUR AIRFRY, HEZ631070 Tôle à pâtisserie en émail, HEZ632070 Tôle à pâtisserie en émail, HEZ634000 GRILLE DE CUISSON ET DE ROTISSAGE, HEZ636000 LECHEFRITE EN VERRE, HEZ660050 Accessory, HEZ660060 Bandeau de finition, HEZ664000 Grille de cuisson et rôtissage (vapeur), HEZ915003 ROTISSOIRE EN VERRE, HEZG0AS00 Câble de raccordement 3m

Le four micro-ondes encastrable avec anneau de contrôle digital et écran TFT couleur tactile, avec fonction Assist pour la préparation automatique de vos plats, PerfectRoast Plus, PerfectBake Plus et Home Connect pour contrôler votre four depuis l'application.

- **Anneau de contrôle digital** : la commande de four la plus simple et la plus innovante.
- **TFT Touch Display Pro** : contrôle parfait grâce à un Digital Control Ring innovant et un écran tactile TFT sur toute la surface.
- **Arrêt automatique**: la cuisson s'arrête automatiquement dès que le plat est cuit.
- **PerfectBake Plus**: contrôle les réglages et vous indique exactement quand sortir les plats du four.
- **PerfectRoast Plus**: maîtrise parfaitement la cuisson de votre rôti.

Données techniques

Fonction additionnelle:Four combi micro-ondes
 Type de commandes: Electronique
 Dimensions du produit:455 x 594 x 548 mm
 Dimensions de la cavité: 237.0 x 480 x 392.0 mm
 Longueur du cordon électrique: 150.0 cm
 Poids net: 34.5 kg
 Poids brut: 37.6 kg
 Code EAN: 4242005326051
 Puissance du micro-ondes: 900 W
 Puissance de raccordement: 3600 W
 Intensité: 16 A
 Tension: 220-240 V
 Fréquence: 60; 50 Hz
 Type de prise: Prise Gardy avec fil de terre
 Accessoires inclus: 1 x tôle de cuisson émaillée, 1 x grille, 1 x lèchefrite pour pyrolyse



Série 8, Four compact avec fonction micro-ondes, 60 x 45 cm, Noir CMG778NB1

Le four micro-ondes encastrable avec anneau de contrôle digital et écran TFT couleur tactile, avec fonction Assist pour la préparation automatique de vos plats, PerfectRoast Plus, PerfectBake Plus et Home Connect pour contrôler votre four depuis l'application.

Type de four / Modes de cuisson:

- 22 modes de cuisson : Air pulsé 4D, Chaleur de voûte / de sole, Gril ventilé infrarouge, Gril grande surface, Gril petite surface, Position Pizza, Chaleur de sole, Chaleur "intensive", Cuisson à basse température, Décongélation, Préchauffage, Déshydrater, Maintenir chaud, Air pulsé doux, Chaleur douce, Air Fry, Micro-ondes, 4D Hot air, Chaleur voûte/sole + micro-ondes, Gril grande surface + micro-ondes, Gril petite surface + micro-ondes, Gril air pulsé + micro-ondes
- Puissance micro-ondes max : 900 W - 5 puissances micro-ondes (90 W, 180 W, 360 W, 600 W, boost)
- Technologie intelligente "Inverter" : la puissance maximale du micro-ondes est régulée à 600 W en cas d'utilisation prolongée pour préserver la qualité des aliments
- Réglage de température: 30 °C - 300 °C
- Volume intérieur: 45 l

Supports d'enfournement / Système d'extraction:

- Nombre de niveaux possibles: 3 unité
- Rails télescopiques à 1 niveau, pyrolysables

Design:

- Commande par touches sensibles TouchControl
- Anneau de contrôle digital
- Cavité intérieure en émail anthracite

Nettoyage:

- Nettoyage pyrolytique
- Cleaning Assistance (nettoyage par hydrolyse)

Confort :

- Assistant à commande vocale
- Led-touch control (rouge/blanc)
- Horloge électronique
- Proposition de température
- Indications de la température actuelle Indication du préchauffage Thermomètre de cuisson
- Porte abattante, Système SoftClose : fermeture douce assistée, Système SoftOpen : ouverture douces assistées
- Système SoftOpen : ouverture douces assistées
- Assist: système d'assistance pour des résultats de cuisson parfaits
- sonde de cuisson 3 points
- capteur mesurant le taux d'oxygène à l'intérieur du four, pour pains et pâtisseries
- Fonction Air Fry
- Préchauffage rapide

- Crisp: pour une cuisson croustillante
- Eclairage LED, Eclairage du four déconnectable
- Ventilateur de refroidissement
- Home Connect : pilotage et contrôle du four à distance

Accessoires:

- 1 x tôle de cuisson émaillée, 1 x grille, 1 x lèche-frite pour pyrolyse

Environnement/Sécurité:

- Façade froide Confort: 30°C
- Porte vitrée CoolTouch
- Verrou. de porte mécanique
- Fermeture automatique de la porte pendant la pyrolyse Sécurité enfants Coupure de sécurité Indication de la chaleur résiduelle Bouton marche Interrupteur de contact de porte

Informations techniques:

- Longueur du cordon d'alimentation: 150 cm
- Tension nominale: 220 - 240 V
- Puissance totale de raccordement: 3.6 kW

Dimensions:

- Dimensions appareil (HxLxP): 455 x 594 x 548 mm
- Dimensions d'encastrement (HxLxP): 450-455 x 560-568 x 550 mm
- Veuillez vous référer aux dimensions fournies dans le schéma d'installation.

Série 8, Four compact avec fonction micro-ondes, 60 x 45 cm, Noir CMG778NB1

Mesures en mm

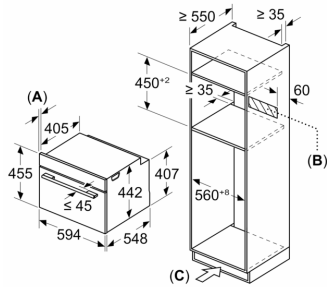

A: 19,5 mm

B: Espace pour le raccordement de l'appareil 320 x 115 mm

C: Ventilation dans le socle $\geq 200 \text{ cm}^2$

Installation de deux appareils superposés

Échange d'air

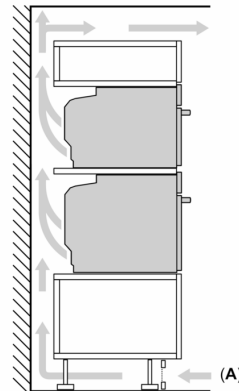

A: Entrée d'air $\geq 200 \text{ cm}^2$

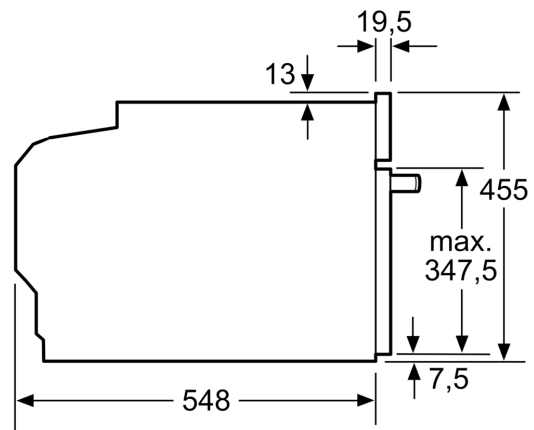
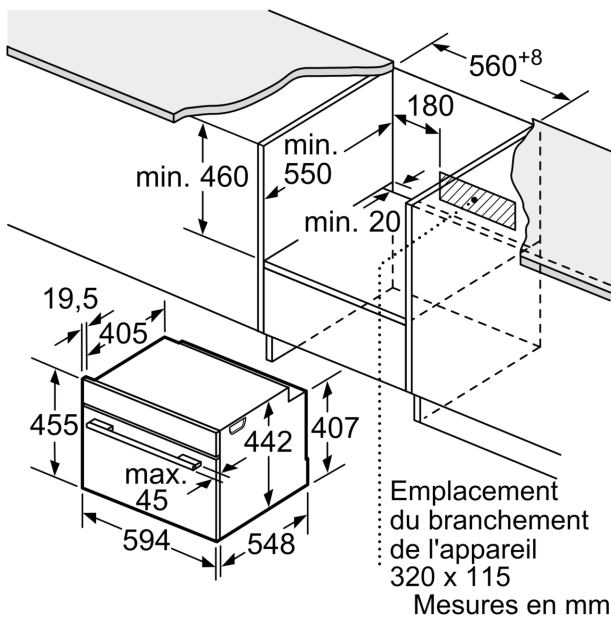

Montage avec une table de cuisson.

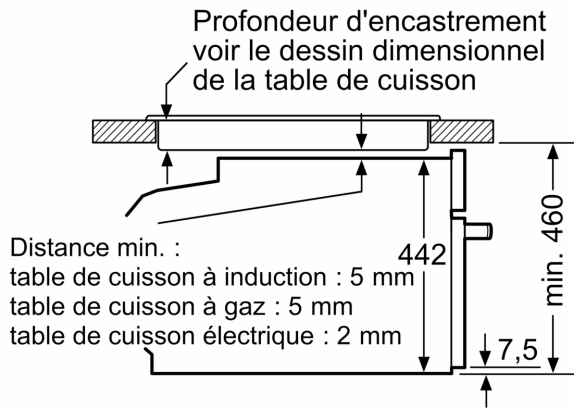

Mesures en mm

Si l'appareil compact est installé sous une table de cuisson, les épaisseurs de plaque de travail suivantes (le cas échéant y compris la sous-structure) doivent être respectées.

Type de table de cuisson

épaisseur de plaque de travail min.

Type de table de cuisson	appliqué	affleurant
Table de cuisson à induction	42 mm	43 mm
table de cuisson à induction pleine surface	52 mm	53 mm
table de cuisson à gaz	32 mm	43 mm
table de cuisson électrique	32 mm	35 mm