

iQ300
LC66BBM50 - inox
Box-Design
Decoratieve wanddampkap - 60 cm



A



Dampkap in Box-design met hoge zuigkracht voor krachtige prestaties

- ✓ De krachtige motor met een afzuigcapaciteit van 580 m³/u voor frisse lucht tijdens het koken
- ✓ De energiezuinige LED-verlichting zorgt voor een perfect zicht bij het koken.
- ✓ Met 60 dB is de dampkap aangenaam stil tijdens gebruik.
- ✓ De intensiefstand voor een kortstondige verhoging van het afzuigvermogen bij sterke dampontwikkeling met automatische terugschakeling naar 9 standen met temperatuurandauiding
- ✓ Dankzij touchControl-bediening worden vermogen en de lichtsterkte direct geselecteerd.

Kenmerken

Technische gegevens

Kleur schoorsteen : roestvrij staal
 Uitvoering : Schouw
 Keurmerken : CE, Eurasian, VDE
 Lengte elektriciteitssnoer (cm) : 130
 Hoogte luchtafvoerbuiss min/max (mm) : 583-912/583-1022
 Hoogte van het apparaat zonder luchtafvoerbuiss (mm) : 53
 en: Minimum distance above an electric hob : 550
 en: Minimum distance above a gas hob : 650
 Nettogewicht (kg) : 11,0
 Soort besturing : Electronisch
 Maximale luchtafvoer bij luchtafvoer (m³/u) : 360
 Maximale luchtcirculatie intensiefstand (m³/h) : 340
 Maximale luchtafvoer bij kringloopwerking (m³/u) : 270
 Afzuigcapaciteit intensiefstand (m³/h) : 580
 Aantal lampen : 2
 Geluidsniveau (dB) : 60
 Diameter luchtafvoer min/max (mm/mm) : 120 / 150
 Materiaal vetfilter : Aluminium wasbaar
 EAN-code : 4242003811078
 Aansluitwaarde (W) : 220
 Minimale smeltveiligheid (A) : 10
 Spanning (V) : 220-240
 Frequentie (Hz) : 50; 60
 Type stekker : Schuko-/Gardy. met aarding
 Type installatie : Wandmodel

UVP (DE)
569.99 €
HP



Optionele toebehoren

- | | |
|-----------|------------------------------------|
| LZ10DXA00 | Actieve koolstoffilter |
| 17001400 | Startersset voor luchtrecirculatie |
| 17001399 | Startersset voor luchtrecirculatie |
| 17000977 | Actieve-koolfilter CleanAir |
| 17000173 | Circulatieluchtmodule CleanAir |
| 11017314 | Actieve-koolfilter CleanAir |
| 00704536 | Schoorsteenverlengstuk |
| 00574594 | Wasemscherm |

iQ300
LC66BBM50 - inox
Box-Design
Decoratieve wanddampkap - 60 cm

Kenmerken

Algemene informatie

- Energie-efficiëntieklasse: A*
- Gemiddeld energieverbruik: 44 kWu/jaar*
- Ventilator-efficiëntieklasse: A*
- Verlichting-efficiëntieklasse: A*
- Vetfilter-efficiëntieklasse: C*
- Geluidsniveau bij normale werking: 60 dB*

Werking / Vermogen:

- Wanddampkap: bevestiging aan de wand, boven de kookplaat
- Geschikt voor luchtafvoer of kringloopwerking
- Voor het functioneren in kringloopwerking, moet de dampkap aangepast worden met een starterset of een cleanAir-module (toebehoren in optie)
- Luchtafvoer volgens DIN/EN 61591:
normale werking: 360 m³/u
intensiefstand: 580 m³/u

Comfort / Zekerheid:

- 4 vermogens, waarvan één intensiefstand
- Intensiefstand met automatische terugschakeling na 6 minuten
- TouchControl,
- Dubbele luchtstroom
- Geluidsniveau bij normale werking 360 m³/u: 48 dB (A) of 60 dB (A) re 1 pW volgens de norm DIN/EN 60704-2-13
- 2 metalen vetfilter(s), vaatwasbestendig
- Verlichting van het werkblad: 2

Afmetingen:

- Aanbevolen diameter afvoerkanaal Ø 150 mm (Ø 120 mm bijgeleverd)
- Toestelafmetingen bij luchtafvoer (HxBxD): 635-965 x 600 x 500 mm
- Toestelafmetingen bij kringloopwerking (HxBxD): 635-1075 x 600 x 500 mm
- Afmetingen in kringloopwerking met cleanAir module (HxBxD):
703 x 600 x 500 mm - installatie buitenste schouwgedeelte
833-1163 x 600 x 500 mm - installatie met telescopisch schouwgedeelte

**In overeenstemming met de EU-regulering N° 65/2014*

iQ300
LC66BBM50 - inox
Box-Design
Decoratieve wanddampkap - 60 cm

Maattekeningen

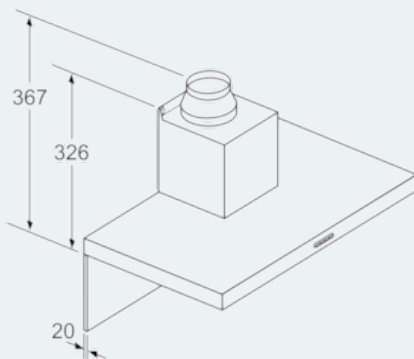

Bij gebruik van een achterwand moet met het design van het apparaat rekening worden gehouden. Afmeting in mm

