

iQ700, Telescopische dampkap, 90 cm, inox LI99SA684

A



De krachtige uitschuifbare dampkap wordt bijna onzichtbaar in de bovenkast geïnstalleerd.

- ✓ De intensiefstand voor een kortstondige verhoging van het afzuigvermogen bij sterke dampontwikkeling.

Kenmerken

Technische gegevens

Uitvoering : Uittrekbaar
 Keurmerken : CE, VDE
 Lengte elektriciteits snoer (cm) : 175
 Inbouwafmetingen : 337mm x 524.0mm x 290mm
 en: Minimum distance above an electric hob : 430
 en: Minimum distance above a gas hob : 650
 Nettogewicht (kg) : 15,607
 Soort besturing : Electronisch
 Instelling afzuigvermogen : 3-standen + 2 intensief
 Maximale afzuigcapaciteit (m³/h) : 503
 Maximale luchtcirculatie intensiefstand (m³/h) : 796.0
 Afzuigcapaciteit intensiefstand (m³/h) : 959
 Aantal lampen : 3
 Geluidsniveau (dB (A) re 1pW) : 57
 Diameter luchtafvoer min/max (mm/mm) : 120 / 150
 Materiaal vetfilter : Roestvrijstaal wasbaar
 EAN-code : 4242003880302
 Aansluitwaarde (W) : 266
 Minimale smeltveiligheid (A) : 10
 Spanning (V) : 220-240
 Frequentie (Hz) : 50; 60
 Type stekker : Schuko-/Gardy. met aarding
 Type installatie : Inbouw



4 242003 880302

Optionele toebehoren

LZ49601	Liftsysteem 90 cm brede vlakschermkap
LZ49200	
LZ45650	Recirculatieset
LZ45610	Koolfilter (vervanging)
LZ11IXC16	Cleanair Plus recirculatieset
LZ11IXB16	CleanAir Plus koolfilter (vervanging)
LZ10ITP00	Regeneerbaar koolfilter (vervanging)

iQ700, Telescopische dampkap, 90 cm, inox LI99SA684

Kenmerken

Algemene informatie

- Energie-efficiëntieklasse: A*
- Gemiddeld energieverbruik: 40.9 kW/jaar*
- Ventilator-efficiëntieklasse: A*
- Verlichting-efficiëntieklasse: A*
- Vetfilter-efficiëntieklasse: B*
- Geluidsniveau bij normale werking: 57 dB*

Werking/Vermogen

- Dampkap voor hangkast van 60 cm of 90 cm breed
- Geschikt voor luchtafvoer of kringloopwerking
- Voor het functioneren in kringloopwerking, moet de dampkap aangepast worden met een starterset of een cleanAir-module (toebehoren in optie)
- Luchtafvoer volgens DIN/EN 61591: normale werking: 503 m³/u intensiefstand: 959 m³/u
- iQdrive - Efficiënte BLDC-technologie

Comfort

- 3 vermogens + 2 intensiefstanden
- Intensiefstand met automatische terugschakeling na 6 minuten
- Naventilatie (10 minuten)
- Boost-functie
- Elektronische bediening met touchSlider
- Elektronische bediening via TouchControl en LED-aanduiding (7 segmenten)
- Automatisch aan- en uitschakelen door het uittrekken van het telescopisch element of door de schakelaar.
- climateControl-Sensor - Luchtkwaliteit sensor
- Geluidsniveau volgens de normen EN 60704-3 en EN 60704-2-13 bij luchtafvoer en normale werking: 57 dB(A) re 1 pW
- 3 metalen vetfilter(s), vaatwasbestendig
- Verzadigingsaanduiding van de metalen vetfilter en actiefkoolfilter
- 3 x 1,5 W LED verlichting
- Dimfunctie
- softLight
- Kleurtemperatuur: 3500 K
- Eenvoudige bevestiging van het telescopisch gedeelte
- Telescopische handgreep met zwart profiel

Design

- Design-filterafdekking in inox

instal. informatie

- Toestelafmetingen (HxBxD): 378 x 898 x 290 mm
- Inbouwafmetingen (HxBxD): 337 x 524 x 290 mm
- Aanbevolen diameter afvoerkanaal Ø 150 mm (Ø 120 mm bijgeleverd)
- met terugslagklep

*In overeenstemming met de EU-regulering N° 65/2014

iQ700, Telescopische dampkap, 90 cm,
inox
LI99SA684

Maattekeningen

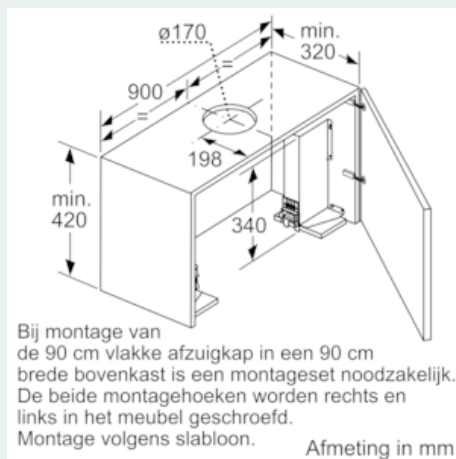
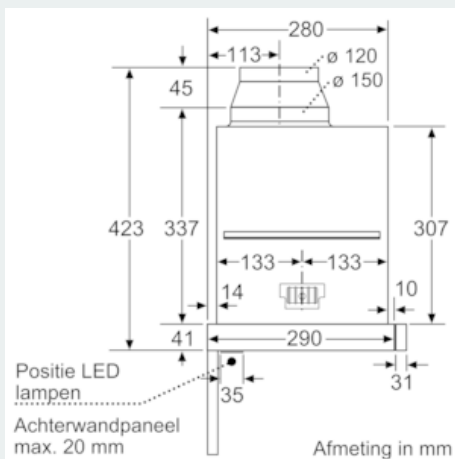
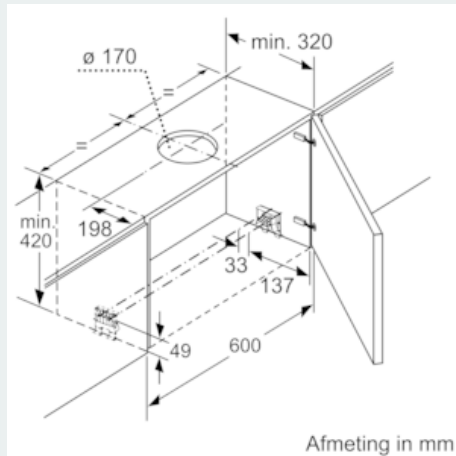
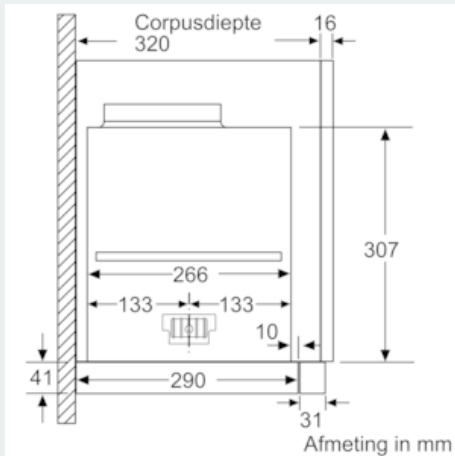
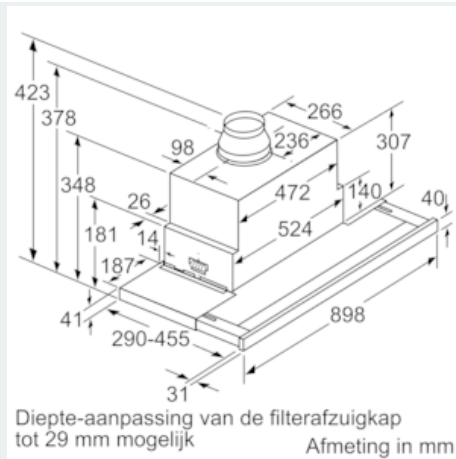
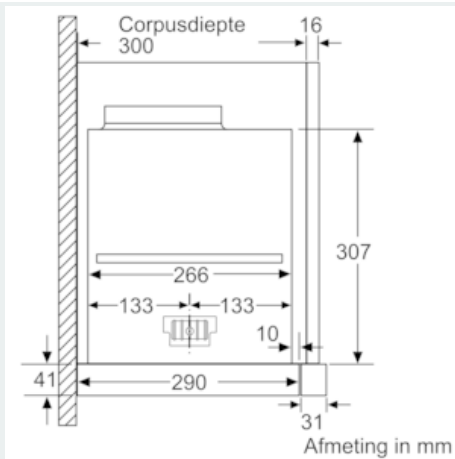

iQ700, Telescopische dampkap, 90 cm,
inox
LI99SA684

Maattekeningen

